



mono combi
duo combi

Gebrauchsanleitung

Operating Manual

Notice d'utilisation

Istruzioni d'uso

Instrucciones de uso

Gebruiksaanwijzing

Návod k obsluze

Návod na použitie

Instrukcja obsługi

Инструкция по эксплуатации



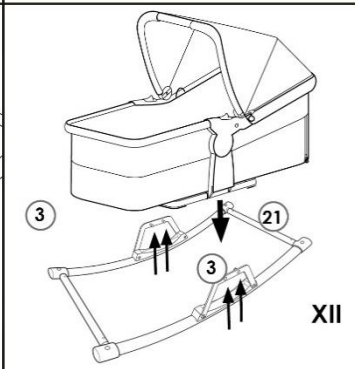
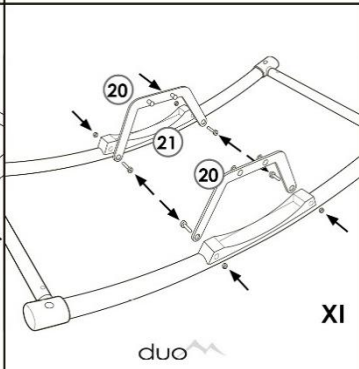
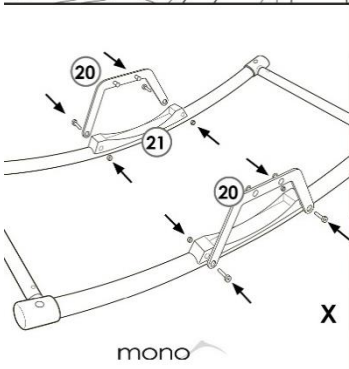
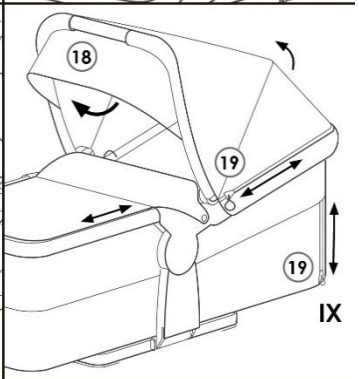
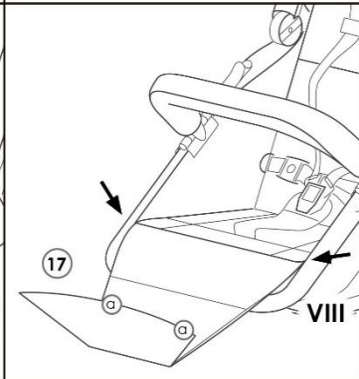
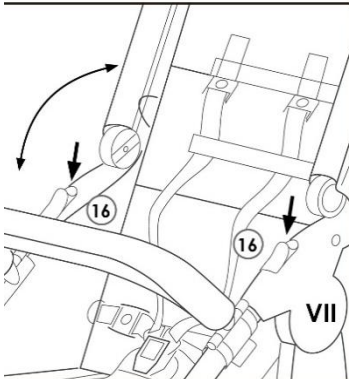
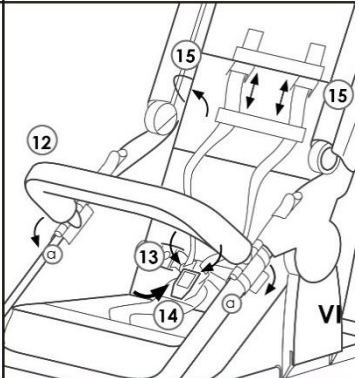
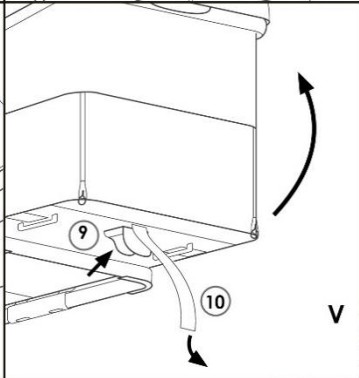
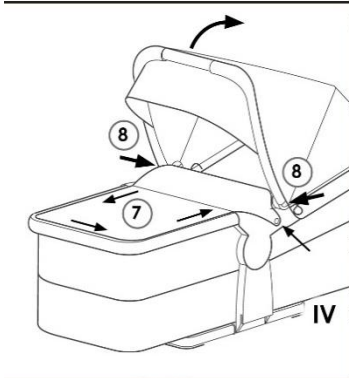
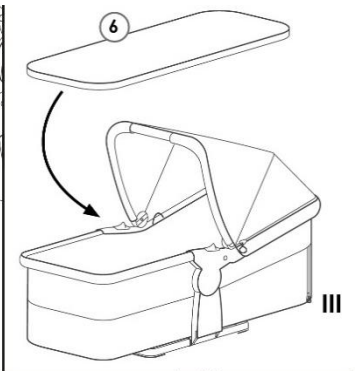
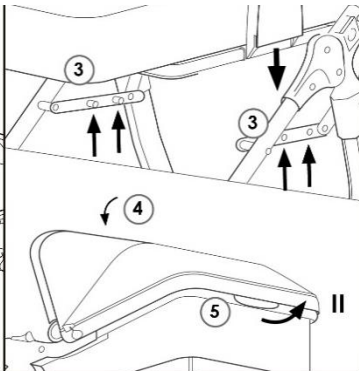
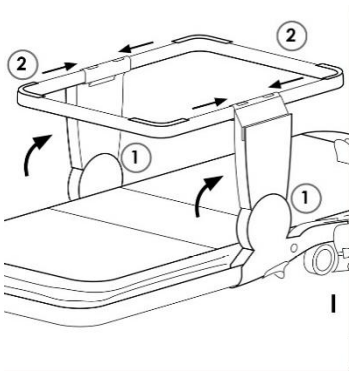

mono

duo

DE	Gebrauchsanleitung und Garantiebestimmungen	4
GB	operating manual and warranty conditions	8
FR	Notice d'utilisation et dispositions de garantie	12
IT	Istruzioni d'uso e condizioni di garanzia	16
ES	Instrucciones de uso y condiciones de garantía	20
NL	Gebruiksaanwijzing en garantiebepalingen	24
CZ	Návod k obsluze a záruční podmínky	28
SK	Návod na použitie a podmienky záruky	32
PL	Instrukcja obsługi oraz warunki gwarancji	36
RU	Инструкция по эксплуатации и гарантийные условия	40

Gebrauchsanleitung und Garantieb Bestimmungen

Herzlich willkommen in der Welt von TFK.

Bitte nehmen Sie sich ein Paar Minuten Zeit und lesen Sie die folgenden Hinweise vor der Benutzung sorgfältig durch.

WICHTIG: BITTE SORGFÄLTIG LESEN UND FÜR SPÄTERES NACHLESEN UNBEDINGT AUFBEWAHREN. Wenn Sie diese Hinweise nicht beachten, kann die Sicherheit Ihres Kindes beeinträchtigt werden!

WARNUNG Dieses Erzeugnis ist nicht zum Joggen oder Skaten geeignet.

WARNUNG Beachten Sie auch die Anleitung zur Benutzung des Gestells.

Warnungen und Hinweise zur Verwendung als Wanne

- **WARNUNG** Dieses Produkt ist nur für ein Kind geeignet, das nicht selbstständig sitzen, sich herumdrehen und sich nicht auf seine Hände und Knie hochstemmen kann. Max. Gewicht des Kindes in Liegeposition: 9kg.
- **WARNUNG** Nur auf einem festen, waagerechten und trockenen Untergrund verwenden.
- 4 - **WARNUNG** Lassen Sie andere Kinder nicht unbeaufsichtigt in der Nähe der Tragetasche spielen.
- **WARNUNG** Verwenden Sie die Tragetasche nicht, wenn ein Teil gebrochen oder eingerissen ist oder fehlt.
- Höchstgewicht des Kindes bei Benutzung in Liegeposition: 9 kg.
- Bitte greifen Sie den Griff der Kombieinheit so, dass der Kopf des Kindes in der Tragetasche niemals niedriger als dessen Körper ist.
- Bringen Sie den Boden der Kombieinheit in seine niedrigste Stellung vor dem Anheben oder Tragen der Tasche.
- Verwenden sie keine zusätzliche Matratze!
- Untersuchen Sie regelmäßig die Griffe und den Boden auf Beschädigungen und Abnutzungserscheinungen.
- Stellen Sie sicher, dass sich die Griffe in der richtigen Nutzungsstellung befinden, wenn sie die Wanne tragen oder anheben.
- Platzieren Sie die Kombieinheit NICHT in der Nähe eines offenen Feuers und anderer Hitzequellen.
- Keine TFK - fremden Zubehörteile montieren!

Warnungen und Hinweise zur Verwendung als Sitz

- **WARNUNG** Lassen Sie das Kind nie unbeaufsichtigt.
- **WARNUNG** Vergewissern Sie sich vor Gebrauch, dass alle Verriegelungen eingerastet sind.

- **WARNUNG** Vergewissern Sie sich, dass das Kind beim Aufklappen und Zusammenklappen des Wagens außer Reichweite ist, um Verletzungen zu vermeiden.
- **WARNUNG** Lassen Sie das Kind nicht mit dem Produkt spielen.
- **WARNUNG** Diese Sitzeinheit ist für Kinder unter 6 Monaten nicht geeignet.
- **WARNUNG** Verwenden Sie immer das Rückhaltesystem.
- **WARNUNG** Vergewissern Sie sich vor der Verwendung, dass der Kinderwagenaufsatz oder der Sitzeinheit oder die Befestigungselemente des Autositzes korrekt eingerastet sind.
- Höchstgewicht des Kindes bei Benutzung in Sitzposition: 22 kg.
- Platzieren Sie die Kombieinheit NICHT in der Nähe eines offenen Feuers und anderer Hitzequellen.
- Keine TFK - fremden Zubehörteile montieren!

Bitte überprüfen Sie in regelmäßigen Abständen die Bremsen und Verbindungen auf ihre Funktion! Verwenden Sie im Reparaturfall nur originale Ersatzteile von TFK!

GEBRAUCHS- UND MONTAGEANLEITUNG

5

Die Bedienung der Kombieinheit ist identisch für den Mono und den Duo. Einzig die Breite der Wanne ist unterschiedlich. Die genaue Bezeichnung und Artikelnummer finden sie am Boden der Kombieinheit.

Abb. 1: Nachdem sie die Wanne aus dem Karton entnommen haben, klappen sie beide Gelenke **(1)** auf und stecken Sie die Standfußbügel **(2)** ein.

Abb. 2: Positionieren Sie die Wanne über die Pins **(3)** an den Rahmenstreben und stecken Sie sie auf, bis sie hörbar einrastet. Um die Wanne wieder abzunehmen, halten Sie sie mit einer Hand am Trage-/Verdeckgriff **(4)** und mit der anderen lösen Sie die Verriegelung **(5)** am Kopfende der Wanne durch drehen des Entriegelungsgriffs. Nehmen Sie sie nun nach oben ab. Sie können die Wanne in beide Richtungen aufstecken. Auch in der Sitzposition.

Abb. 3: Bis zu einem Alter von ca. neun Monaten benutzen Sie die Wanne ausschließlich in der Liegeposition. Um den Liegekomfort für ihr Kind zu verbessern, knöpfen sie den 5-Punkt-Gurt aus und legen Sie die Matratze **(6)** ein.

Abb. 4: Über den offenen Fußbereich können Sie die mitgelieferte Winddecke **(7)** mit dem Reißverschluss und zwei Druckknöpfen befestigen. Um das Verdeck aufzuklappen, drücken sie beide Knöpfe **(8)** und klappen sie das Verdeck nach hinten.

Abb. 5: Die Lehne der Wanne kann durch zusammendrücken der Arretierung **(9)** und gleichzeitigem ziehen des Bandes **(10)** stufenlos eingestellt werden. Das Bandende können Sie mit dem Klettverschluss an der Rückenlehne befestigen. Für die Entwicklung ihres Kindes ist es aber wichtig, dass Sie die Liegefläche der Wanne so lange wie möglich waagrecht lassen.

Abb. 6: Wenn Sie die Wanne in Sitzposition bringen möchten, entfernen Sie die Matratze und befestigen Sie den 5-Punkt-Gurt **(11)** und den Bauchbügel **(12)**. Der Sicherheitsgurt **(11)** wird an den 5 Enden mit einem Klips am Sitz befestigt. Den Gurt schließen Sie, indem sie die beiden Teile **(13)** an den Gurtbändern (links und rechts) zusammenfügen und in das Gurtschloss **(14)** stecken, bis hörbar einrasten. Zum Öffnen drücken Sie einfach den Knopf in der Mitte des Gurtschlusses **(14)**. Die Gurte können an die Größe ihres Kindes mit dem Spannsystem und der Höhenarretierung angepasst werden. Um den Einstieg zu erleichtern, können Sie die Gurte links und rechts an den Schlaufen **(15)** einhängen. Der Bauchbügel **(12)** wird links und rechts unter dem Drehgelenk auf dem Rahmen befestigt. Positionieren Sie ihn und schließen Sie die Verriegelungen **(a)**.

6

Abb. 7: Um die Wanne in die zwei verschiedenen Positionen zu schwenken, betätigen Sie die Schiebeknöpfe **(16)** und bringen Sie sie in die gewünschte Position. **ACHTUNG:** Schwenken Sie die Wanne nur ohne Kind! Sie können die Wanne mit oder ohne zusätzliches Fußbrett in der Sitzposition verwenden.

Abb. 8: Befestigen Sie das zusätzliche Fußbrett **(17)**, indem sie die Teleskopstange in den zwei dafür vorgesehenen Aufnahmen im Rahmen einrasten lassen. Auf der Rückseite des Fußbretts können Sie die zwei Schieberegler der Teleskopstange zusammendrücken, das erleichtert das Anbringen und ist nötig um das Fußbrett abzunehmen. Abschließend befestigen Sie den Bezug mit den Druckknöpfen **(a)** auf dem Fußbrett. Entfernen Sie die Markierungen am Rahmen, sie dienen nur der Kenntlichmachung dieser Position.

Abb. 9: Sie können eine integrierte Sonnenblende **(18)** aus dem Verdeck schwenken. Zur besseren Belüftung der Wanne, können Sie am Kopfende des Verdecks und der Wanne durch öffnen der Reißverschlüsse **(19)** für Frischluftzufuhr sorgen. Klappen Sie die geöffneten Bezüge nach oben. Am Fußende sichern zwei Magnete die geöffnete Klappe in dieser Position. Wenn Sie den Reißverschluss der Fußdecke nicht komplett öffnen, können Sie diese zur Seite wegklappen.

PFLEGEHINWEISE

- Reinigen Sie alle Teile mit einem feuchten Tuch.
- Benutzen Sie keine aggressiven Reinigungs- oder Schmiermittel!
- Ölspray an den faltgelenken und Radlagern stellt die Leichtgängigkeit sicher.
- Sie können den Sitzbezug mit der Hand bei 30 ° waschen. Nicht in die Waschmaschine oder Trockner geben
- Die Bereifung kann unter Umständen zur Verfärbung des Bodenbelags führen. Fremdkörper (z.B. Steinchen) in den Reifen müssen entfernt werden um eine eventuelle Beschädigung von Bodenbelägen zu vermeiden.

GARANTIEBEDINGUNGEN

Bei berechtigten Beanstandungen gelten die gesetzlichen Bestimmungen. Zum Nachweis des Erwerbes, bewahren Sie bitte den Kaufbeleg für die Dauer der gesetzlichen Verjährungsfrist auf. Diese beträgt 2 Jahre *) und beginnt mit der Übergabe des Produkts an Sie. Falls bei diesem Produkt Mängel bestehen, beziehen sich diese auf sämtliche Material- und Herstellungsfehler, die zum Zeitpunkt der Übergabe vorliegen.

Keine Ansprüche bestehen für:

- Natürlicher Verschleiß und Schäden durch übermäßige Beanspruchung.
- Schäden durch ungeeignete oder unsachgemäße Verwendung.
- Schäden durch fehlerhafte Montage und Inbetriebnahme.
- Schäden durch nachlässige Behandlung oder Wartung.
- Schäden durch unsachgemäße Änderungen am Wagen.

Fehler müssen unverzüglich gemeldet werden, damit keine Folgeschäden entstehen!

Reklamationsfall oder nicht?

TFK Produkte sind meist zu einem hohen Teil aus Aluminium gefertigt und somit rostfrei. Manche Teile sind jedoch auch lackiert, verzinkt oder haben einen sonstigen Oberflächenschutz. Je nach Wartung oder Beanspruchung können diese Teile auch rosten. Hierbei handelt es sich dann um keinen Mangel.

- Kratzer sind normale Verschleißerscheinungen und kein Mangel.
- Feuchte Textilien, die nicht getrocknet und ausreichend gelüftet werden, können schimmeln und stellen keinen produktionsbedingten Mangel dar.
- Durch Sonneneinstrahlung, Schweiß, Reinigungsmittel, Abrieb oder zu häufiges Waschen ist ein Ausbleichen nicht auszuschließen und somit kein Mangel.
- Bitte prüfen Sie beim Kauf genau, ob alle Stoffteile, Nähte, Druckknöpfe und Reisverschlüsse ordnungsgemäß vernäht sind und funktionell in Ordnung sind.
- Abgefahrene Räder sind natürliche Verschleißerscheinungen. Schäden durch äußere Einwirkungen sind kein Mangel. Leichte Unwucht ist nicht vermeidbar und stellt keinen Mangel dar.

Der Übergabe-Check soll immer durchgeführt werden, um Reklamationen schon im Vorfeld zu vermeiden. Wenn Sie später einen Fehler feststellen, melden Sie diesen unverzüglich bei Ihrem Händler. Dieser wird sich bei uns melden, um die weitere Vorgehensweise zu besprechen. Unangemeldete oder unfreie Sendungen bei TFK werden nicht akzeptiert.

***) gültig nur in der EU. In anderen Ländern sind die jeweils gesetzlichen Fristen gültig.**

Instructions for use and warranty conditions

Welcome to the world of TFK.

Please take a few minutes to read the following instructions carefully before use. **IMPORTANT: PLEASE READ CAREFULLY AND KEEP FOR FUTURE REFERENCE.** If you do not follow these instructions, the safety of your child may be compromised!

WARNING This product is not suitable for jogging or skating.

WARNING Also observe the instructions for using the frame.

Warnings and instructions for use as a carry cot

- **WARNING** This product is only suitable for a child who cannot sit up independently, roll over and stand up on his/her hands and knees. Max. Weight of child in lying position: 9kg.
- **WARNING** Use only on a firm level and dry surface.
- **WARNING** Do not allow other children to play unsupervised near the carrycot.
- **WARNING** Do not use the carrycot if any part is broken, torn or missing.
- Maximum weight of the child when used in the lying position: 9 kg.
- Please grasp the handle of the combi unit so that the child's head is never lower than his/her body in the carrycot.
- Place the bottom of the combi unit in its lowest position before lifting or carrying the bag.
- Do not use an additional mattress!
- Regularly inspect the handles and the floor for damage and signs of wear.
- Make sure that the handles are in the correct position for use when carrying or lifting the tub.
- DO NOT place the combi unit near an open fire or other sources of heat.
- Do not fit any TFK - foreign accessories!

Warnings and instructions for use as a seat

- **WARNING** Never leave the child unattended.
- **WARNING** Make sure that all locks are engaged before use.
- **WARNING** Make sure the child is out of reach when unfolding and folding the stroller to avoid injury.
- **WARNING** Do not allow the child to play with the product.

- **WARNING** This seat unit is not suitable for children under 6 months.
- **WARNING** Always use the restraint system.
- **WARNING** Before use, make sure that the pushchair attachment or the seat unit or the car seat fasteners are correctly engaged.
- Maximum weight of the child when used in the sitting position: 22 kg.
- DO NOT place the combi unit near an open fire or other sources of heat.
- Do not fit any TFK - foreign accessories!

Please check the brakes and connections for proper function at regular intervals! In case of repair, only use original spare parts from TFK!

OPERATING AND ASSEMBLY INSTRUCTIONS

Fig. 1: After taking the combi-unit out of the box, open both joints (1) and insert the foot stirrups (2).

Fig. 2: Position the combi-unit over the pins (3) on the frame struts and push it on until it audibly clicks into place. To remove the combi-unit again, hold it with one hand on the carrying/cover handle (4) and with the other release the lock (5) at the head end of the combi-unit by pressing the release handle. Now remove it upwards. You can attach the combi-unit in both directions. Even in the sitting position.

9

Fig. 3: Up to an age of approx. nine months, use the combi-unit exclusively in the reclining position. To improve the lying comfort for your child, unbutton the 5-point belt and insert the mattress (6).

Fig. 4: Via the open foot area, you can attach the supplied wind cover (7) with the zipper and two press studs. To open the canopy, press both buttons (8) and fold the canopy back.

Fig. 5: The backrest of the combi-unit can be adjusted continuously by pressing the locking device (9) together and simultaneously pulling the strap (10). You can attach the end of the strap to the backrest using the hook & loop fastener. However, it is important for the development of your child that you leave the lying surface of the combi-unit horizontal for as long as possible.

Fig. 6: If you want to bring the combi-unit into the sitting position, remove the mattress and attach the 5-point belt (11) and the abdominal support (12). Always secure your child with the 5-point belt. Close the belt by joining the two buckles (13) at the belt straps (left and right) and inserting them into the belt buckle (14) until you hear a click. To open it, simply press the button in the middle of the belt buckle (14). The straps can be adjusted to the size of your child with the tensioning system and the height lock. To make it easier to get in, you can attach the straps to the loops (15) on the left and right. The bumper bar (12) is attached to the frame on the left and right under the swivel joint. Position it and close the locks (a). *To make it easier for your child to get on, open only one lock and swing the bar to the side.

Fig. 7: To swivel the combi-unit to the two different positions, operate the sliding buttons (16) and move it to the desired position.

ATTENTION: Only swivel the combi-unit without a child! You can use the combi-unit with or without an additional footplate in the sitting position.

Fig. 8: Attach the additional foot board (17) by engaging the telescopic rod in the two slots provided in the frame. At the back of the footrest you can press the two sliders of the telescopic pole together, this makes it easier to attach and is necessary to remove the footrest. Finally, fasten the cover to the footplate with the press studs (a).

Remove the markings on the frame, they only serve to indicate this position.

Fig. 9: You can pull an integrated sun visor (18) out of the canopy. For better ventilation of the combi-unit, you can provide fresh air at the head end of the canopy and tub by opening the zippers (19). Fold the open covers upwards. Two magnets at the foot end secure the open flap in this position. If you do not fully open the zipper of the foot cover, you can fold it to the side.

CARE INSTRUCTIONS

- Clean all parts with a damp cloth.
 - Do not use any caustic cleaning or lubricating agents!
 - An oil spray on the folding joints and the wheel bearings will guarantee smooth running.
 - You can wash the seat cover by hand at 30°.
- Not suitable for a washing machine or tumble dryer!

WARRANTY CONDITIONS

The statutory provisions shall apply for justified complaints. As proof of purchase, please keep the till receipt for the duration of the statutory period of limitation. This term is 2 years *) and starts with the handover of the product to you. Should any faults arise in relation to this product, they shall involve any faults of material and manufacture that exist at the date of transfer. Any claims shall be excluded for:

- Natural wear and damage due to excessive stress
 - Damage due to unsuitable or improper use
 - Damage due to faulty assembly and commissioning
 - Damage due to negligent handling or maintenance
 - Damage due to improper modifications to the pushchair
- Faults must be notified immediately, so that no subsequent damage can be caused!

A case for complaint or not?

- Most TFK products are produced to a large extent from aluminium and so are rust-proof. However, some parts are also painted, galvanized or have other surface protection. These parts may rust, depending on the level of maintenance and stress. This can therefore not be regarded as a fault.
- Scratches are normal signs of wear and are not a fault.
- Moist textiles that are not dried can moulder and so can not be considered as a production-related fault.
- The fading of colours due to sunshine, perspiration, cleaning agents, abrasion or excessively frequent washing cannot be ruled out and so does not represent a fault.
- Please check carefully at the time of purchase whether all the fabric parts, seams, press studs and zips are sewn and function properly.
- Worn-down wheels are of course a sign of wear. Damage due to external influences is not a fault. Slight imbalances are inevitable and do not represent a fault.

The handover check must always be carried out to prevent inconvenient problems right at the outset. If you find a fault at a later date, please notify your authorised dealer immediately. He will then contact us to discuss the subsequent procedure. Any deliveries to TFK that are unnotified or not prepaid will not be accepted.

***) valid only in the EU. In other countries according to the respective warranty terms.**

Instructions d'utilisation et conditions de garantie

Bienvenue dans le monde de TFK.

Veillez prendre quelques minutes et lire attentivement les instructions suivantes avant l'utilisation. **IMPORTANT** : Conservez le manuel pour pouvoir vous y référer ultérieurement. Si vous ne suivez pas ces instructions, la sécurité de votre enfant risque d'être compromise !

INSTRUCTIONS DE SÉCURITÉ + AVERTISSEMENTS

- **AVERTISSEMENT** Ne laissez pas votre enfant sans surveillance !
- **AVERTISSEMENT** Ne portez qu'un seul enfant à la fois !
- **AVERTISSEMENT** Ce produit ne convient qu'en position couchée pour un enfant qui n'est pas encore capable de s'asseoir ou de se rouler sur le côté par lui-même ou qui n'est pas encore capable de se soutenir à quatre pattes.
- **AVERTISSEMENT** Cet appareil combiné ne doit pas être utilisé sur un stand.
- **AVERTISSEMENT** Ne placez l'appareil combiné que sur des surfaces fermes, horizontales et sèches.
- **AVERTISSEMENT** Ne laissez pas d'autres enfants jouer sans surveillance à côté de l'unité combinée.
- **AVERTISSEMENT** N'utilisez pas la nacelle si une pièce est cassée, déchirée ou manquante.
- **AVERTISSEMENT** Utilisez une ceinture de sécurité dès que votre enfant peut s'asseoir seul.
- **AVERTISSEMENT** Utilisez toujours la sangle d'entrejambe en combinaison avec la ceinture abdominale.
- Poids maximal de l'enfant en position couchée : 9 kg.
- Poids maximal de l'enfant en position assise : 15 kg.
- NE placez PAS la nacelle près d'un feu ouvert ou d'une autre source de chaleur.
- Veuillez saisir la poignée de l'unité combinée de manière à ce que la tête de l'enfant ne soit jamais plus basse que son corps lorsqu'il est dans la nacelle.
- N'utilisez pas de matelas supplémentaire !
- Inspectez régulièrement les poignées et le sol pour vérifier s'ils sont endommagés et usés.
- Veillez à ce que les poignées soient dans la bonne position pour pouvoir porter ou soulever le transporteur.

Veillez vérifier régulièrement si les poignées, la base et les connexions présentent des signes d'usure et de détérioration. Utilisez uniquement des pièces de rechange d'origine en cas de réparation!

LES INSTRUCTIONS D'UTILISATION ET DE MONTAGE

Fig. 1 :

près avoir retiré la nacelle de la boîte, ouvrez les deux joints (1) et insérez les supports du support (2).

Fig. 2 :

Positionnez la nacelle sur les goupilles (3) des montants du cadre et fixez-la jusqu'à ce que vous entendiez un déclic. Pour retirer à nouveau la nacelle, tenez-le d'une main sur la poignée supérieure de transport / convertible (4) et de l'autre, déverrouillez le verrou (5) à la tête de la nacelle en tournant la poignée de déverrouillage. Maintenant, retirez-le vers le haut. Vous pouvez fixer la nacelle dans les deux sens. Même en position assise.

Fig. 3 :

Jusqu'à l'âge d'environ neuf mois, utilisez la nacelle exclusivement en position couchée. Pour améliorer le confort de couchage de votre enfant, déboutonnez la ceinture à 5 points et insérez le matelas (6).

Fig. 4 :

Vous pouvez fixer le couvre-vent fourni (7) avec la fermeture à glissière et deux boutons-poussoirs sur la zone de pied ouverte. Pour ouvrir la capote, appuyez sur les deux boutons (8) et rabattez la capote.

Fig. 5 :

Le dossier de la nacelle peut être réglé en continu en appuyant sur le dispositif de verrouillage (9) et en tirant simultanément sur la sangle (10). Vous pouvez attacher l'extrémité de la sangle au dossier à l'aide de la fermeture Velcro. Cependant, il est important pour le développement de votre enfant que vous laissiez le plan de couchage de la nacelle horizontal aussi longtemps que possible.

Fig. 6 :

Si vous voulez mettre la nacelle en position assise, retirez le matelas et attachez la ceinture à 5 points (11) et le support abdominal (12). Attachez toujours votre enfant avec la ceinture à 5 points. Fermez la ceinture en joignant les deux parties (13) aux sangles de la ceinture (gauche et droite) et en les insérant dans la boucle de ceinture (14) jusqu'à ce que vous entendiez un clic. Pour l'ouvrir, il suffit d'appuyer sur le bouton situé au milieu de la boucle de ceinture (14). Les sangles peuvent être ajustées à la taille de votre enfant grâce au système de tension et au verrouillage de la hauteur.

Pour faciliter l'entrée, vous pouvez attacher les sangles aux boucles (15) à gauche et à droite. La barre ventrale (12) est fixée au cadre à gauche et à droite sous l'articulation pivotante. Positionnez-le et fermez les serrures (a). * Pour faciliter l'accès à votre enfant, n'ouvrez qu'une seule serrure et faites pivoter la barre sur le côté.

Fig. 7 :

Pour faire pivoter la nacelle dans les deux positions différentes, actionnez les boutons coulissants (16) et déplacez-la dans la position souhaitée.

ATTENTION : Ne faites pivoter la nacelle que sans enfant ! Vous pouvez utiliser le bain avec ou sans repose-pieds supplémentaire en position assise.

Fig. 8 :

Fixez le repose-pieds supplémentaire (17) en engageant la tige télescopique dans les deux fentes prévues à cet effet dans le cadre. À l'arrière du repose-pieds, vous pouvez presser les deux coulisses de la tige télescopique ensemble, ce qui facilite la fixation et est nécessaire pour retirer le repose-pieds. Enfin, fixez le couvercle à la semelle à l'aide des boutons-pression (a). Enlevez les marquages sur le cadre, ils ne servent qu'à indiquer cette position.

Fig. 9 :

Vous pouvez faire pivoter un pare-soleil intégré (18) hors de l'auvent. Pour une meilleure ventilation de la nacelle, vous pouvez fournir de l'air frais à l'extrémité supérieure du baldaquin et de la nacelle en ouvrant les fermetures éclair (19). Rabattez les couvercles ouverts vers le haut. Deux aimants situés à l'extrémité du pied maintiennent le volet ouvert dans cette position. Si vous n'ouvrez pas complètement la fermeture éclair du couvre-pied, vous pouvez le replier sur le côté.

CONSIGNES D'ENTRETIEN

- Nettoyez tous les éléments avec un chiffon humide.
- N'utilisez pas de détergents ou lubrifiants agressifs !
- Un aérosol lubrifiant permet d'assurer la souplesse des articulations de pliage.
- Vous pouvez laver les housses à 30° à la main. Ne mettez pas la housse dans la machine à laver ou le sèche-linge !

CONDITIONS DE GARANTIE

Les dispositions légales en vigueur s'appliquent aux réclamations justifiées. Veuillez conserver le justificatif d'achat pendant toute la durée de garantie légale comme preuve de votre achat. La durée de garantie légale est de 2 ans *) et débute avec la remise de la voiture entre vos mains. Si ce produit présente des défauts, ceux-ci concernent l'ensemble des défauts de matériels et de fabrication présents au moment de la remise. Les dommages suivants ne sont pas couverts par la garantie :

- l'usure naturelle et les dommages dus à une utilisation excessive
 - les dommages dus à une utilisation inadaptée ou non conforme
 - les dommages dus à un montage et une mise en service erronés
 - les dommages dus à un manque d'entretien et de maintenance
 - les dommages dus à des modifications inadaptées de la voiture
- Les défauts doivent être signalés immédiatement, afin d'éviter tous dommages consécutifs !

Cas de réclamation ou non ?

Les produits TFK sont fabriqués essentiellement en aluminium, et ne rouillent donc pas. Cependant, certains éléments sont laqués, galvanisés ou protégés par un autre type de revêtement. En fonction de l'entretien ou de l'utilisation, ces éléments peuvent rouiller. Il ne s'agit alors pas d'un défaut.

- Les griffures sont des signes d'usure normaux et ne constituent pas un défaut.
- Les tissus humides qui ne sont pas séchés correctement et aérés suffisamment peuvent moisir, ce qui ne constitue également pas un défaut de fabrication.
- L'exposition à la lumière directe du soleil, la transpiration, les produits de nettoyage, le frottement ou des lavages fréquents peuvent entraîner une décoloration du tissu, ce qui ne constitue alors pas un défaut.
- Lors de l'achat, veuillez vérifier soigneusement si tous les éléments en tissus, les coutures, les boutons à pression et fermetures à glissière sont cousus correctement et fonctionnent sans problèmes.

Le contrôle de remise doit toujours être effectué, afin d'éviter toute réclamation ultérieure. Si vous constatez ultérieurement un défaut, vous devez le signaler immédiatement à votre revendeur. Celui-ci nous contactera pour convenir de la marche à suivre. Les envois non annoncés ou contre remboursement ne sont pas acceptés par TFK.

***) applicable uniquement en Union européenne. En dehors de l'Union européenne s'appliquent les délais légaux du pays respectif.**

Istruzioni per l'uso e condizioni di garanzia

Benvenuti nel mondo di TFK.

Si prega di prendersi qualche minuto e di leggere attentamente le seguenti istruzioni prima dell'uso. **IMPORTANTE:** Conservare il manuale per riferimento futuro. Se non seguite queste istruzioni, la sicurezza del vostro bambino potrebbe essere compromessa!

ISTRUZIONI DI SICUREZZA + AVVERTENZE

- **ATTENZIONE** Non lasciate il vostro bambino incustodito!
- **ATTENZIONE** Portare un solo bambino alla volta!
- **ATTENZIONE** Questo prodotto è adatto solo in posizione sdraiata per un bambino che non è ancora in grado di sedersi o di rotolare di lato da solo o che non è ancora in grado di sostenersi sulle mani e sulle ginocchia.
- **ATTENZIONE** Questa unità combinata non deve essere utilizzata su un supporto.
- **ATTENZIONE** Posizionare l'unità combinata solo su superfici solide, orizzontali e asciutte.
- **ATTENZIONE** Non permettere ad altri bambini di giocare incustoditi accanto all'unità combinata.
- **ATTENZIONE** Non utilizzare il sacchetto di trasporto se una qualsiasi parte è rotta, strappata o mancante.
- **ATTENZIONE** Utilizzare una cintura di sicurezza non appena il bambino è in grado di sedersi autonomamente.
- **ATTENZIONE** Utilizzare sempre la cinghia inguinale in combinazione con la cintura addominale.
- Peso massimo del bambino in posizione reclinata: 9 kg.
- Peso massimo del bambino in posizione seduta: 15 kg.
- **NON** posizionare la vasca vicino a un fuoco aperto o ad altre fonti di calore.
- Si prega di afferrare l'impugnatura dell'unità combinata in modo che la testa del bambino non sia mai più bassa del suo corpo quando è nella navicella.
- Non utilizzare un materasso aggiuntivo!
- Ispezionare regolarmente le maniglie e il pavimento per verificare la presenza di danni e usura.
- Assicurarsi che le maniglie siano nella posizione corretta per l'uso quando si trasporta o si solleva il trasportatore.

Si prega di controllare regolarmente le maniglie, la base e i collegamenti per verificare la presenza di segni di usura e danni. In caso di riparazione utilizzare solo pezzi di ricambio originali!

ISTRUZIONI PER L'USO E IL MONTAGGIO

Fig. 1:

Dopo aver tolto la vasca dalla scatola, aprire entrambe i collegamenti (1) e inserire le staffe del piede (2) in modo che quella con la traversa punti all'estremità del piede.

Fig. 2:

Posizionare la vasca sopra i perni (3) sui montanti del telaio e spingerla fino a quando non scatta in posizione. Per rimuovere di nuovo la vasca, tenerla con una mano sulla maniglia di trasporto/copertura (4) e con l'altra sbloccare la serratura (5) all'estremità della testa della vasca ruotando la maniglia di sblocco. Ora rimuovetelo verso l'alto. È possibile fissare la vasca in entrambe le direzioni. Anche in posizione seduta.

Fig. 3:

Fino ad un'età di circa nove mesi, utilizzare la vasca esclusivamente in posizione reclinata. Per migliorare il comfort di riposo del vostro bambino, sbottonate la cintura a 5 punti e inserite il materasso (6).

Fig. 4:

Attraverso la zona aperta del piede è possibile fissare la copertura antivento in dotazione (7) con la cerniera lampo e due chiusure a scatto. Per aprire il tettuccio, premere entrambi i pulsanti (8) e ripiegare il tettuccio.

Fig. 5:

Lo schienale del piatto può essere regolato in continuo premendo il dispositivo di bloccaggio (9) e contemporaneamente tirando la cinghia (10). È possibile fissare l'estremità del cinturino allo schienale utilizzando la chiusura in velcro. Tuttavia, è importante per lo sviluppo del vostro bambino che lasciate la superficie sdraiata della vasca in posizione orizzontale il più a lungo possibile.

Fig. 6:

Se si desidera portare la vasca in posizione seduta, rimuovere il materasso e fissare la cintura a 5 punti (11) e il supporto addominale (12). Assicurare sempre il bambino con la cintura a 5 punti. Chiudere la cintura unendo le due parti (13) in corrispondenza delle cinghie della cintura (sinistra e destra) e inserendole nella fibbia della cintura (14) fino a sentire un clic. Per aprirla è sufficiente premere il pulsante al centro della fibbia della cintura (14). Le cinghie possono essere adattate alle dimensioni del vostro bambino con il sistema di tensionamento e il blocco dell'altezza. Per facilitare l'ingresso, è

possibile fissare le cinghie ai passanti (15) a sinistra e a destra. La barra del ventre (12) è fissata al telaio a sinistra e a destra sotto il giunto girevole. Posizionarlo e chiudere le serrature (a). *Per facilitare la salita del vostro bambino, aprite una sola serratura e ruotate la barra di lato.

Fig. 7:

Per far ruotare la vasca nelle due diverse posizioni, azionare i pulsanti scorrevoli (16) e spostarlo nella posizione desiderata.

ATTENZIONE: Ruotare la vasca solo senza un bambino! È possibile utilizzare con o senza pedana supplementare in posizione seduta.

Fig. 8:

Fissare il poggiatesta aggiuntivo (17) agganciando l'asta telescopica nelle due fessure previste nel telaio. Nella parte posteriore del poggiatesta è possibile premere i due cursori dell'asta telescopica insieme, questo rende più facile il fissaggio ed è necessario rimuovere il poggiatesta. Infine, fissare il coperchio alla pedana con i bottoni a pressione (a).

Rimuovere le marcature sul telaio, servono solo ad indicare questa posizione.

Fig. 9:

È possibile ruotare un parasole integrato (18) fuori dal tettuccio. Per una migliore ventilazione della vasca, è possibile fornire aria fresca all'estremità superiore del baldacchino e della vasca aprendo le cerniere (19). Piegarle i coperchi aperti verso l'alto. Due magneti all'estremità del piede fissano il lembo aperto in questa posizione. Se non si apre completamente la cerniera del coperchio del piede, è possibile piegarla di lato.

INDICAZIONI DI MANUTENZIONE

- Pulire tutti gli elementi con un panno umido.
- Non utilizzare detergenti o lubrificanti aggressivi!
- Olio lubrificante sui giunti pieghevoli assicura il facile utilizzo.
- La fodera del seggiolino può essere lavata a mano a 30°. Non lavare a macchina o mettere nell'asciugabiancheria!

CONDIZIONI DI GARANZIA

In caso di reclami giustificati, vengono applicate le disposizioni di legge. Conservare lo scontrino come prova d'acquisto per l'intera durata della garanzia. Essa ha una durata di due anni *) ed inizia con la consegna del prodotto all'acquirente. Se il prodotto presenta difetti, si tratta di vizi del materiale o errori di produzione già presenti al momento della consegna. La garanzia non è valida per

- normale usura e danni causati da eccessiva sollecitazione;
- danni causati da uso improprio o incuria;
- danni causati da montaggio e messa in funzione errati;
- danni causati da uso o manutenzione negligenti;
- danni causati da modifiche improprie al prodotto.

I difetti devono essere comunicati immediatamente al fine di evitare ulteriori danni!

È un caso di reclamo?

I prodotti TFK sono fabbricati in gran parte con alluminio e quindi inossidabili. Alcuni componenti sono però smaltati, zincati o hanno una protezione superficiale. A seconda della manutenzione o della sollecitazioni a cui sono sottoposti, questi componenti possono anche arrugginirsi. In questo caso non si tratta di difetti del prodotto.

- I graffi sono normali segni d'usura e non rappresentano un vizio del prodotto.
- Sui tessuti umidi che non vengono asciugati e ben arieggiati si può formare della muffa, che non rappresenta un difetto di produzione.
- Non è possibile escludere uno scolorimento del materiale dovuto all'esposizione ai raggi solari, al sudore, ai detergenti di pulizia, all'usura o a lavaggi troppo frequenti; non si tratta dunque di vizi del prodotto.
- Si prega di controllare al momento dell'acquisto che tutte le parti in stoffa, le cuciture, i bottoni e le chiusure lampo siano cucite e funzionino correttamente.

Controllare il prodotto al momento dell'acquisto per evitare possibili reclami successivi. Se successivamente si dovessero presentare dei difetti, comunicarli immediatamente al proprio rivenditore di fiducia. Questi si metterà in contatto con TFK per discutere le misure da adottare. TFK non accetta spedizioni senza preavviso o non affrancate.

***) valida solo nell'UE. Negli altri Paesi valgono le rispettive norme vigenti in materia.**

Instrucciones de uso y condiciones de garantía

Bienvenido al mundo de TFK.

Por favor, tómese unos minutos y lea cuidadosamente las siguientes instrucciones antes de usarlas. **IMPORTANTE:** Guarde el manual para futuras consultas. Si no sigue estas instrucciones, la seguridad de su hijo puede verse afectada.

INSTRUCCIONES DE SEGURIDAD + ADVERTENCIAS

- **ADVERTENCIA** ¡No deje a su hijo desatendido!
- **ADVERTENCIA** ¡Sólo lleva un niño a la vez!
- **ADVERTENCIA** Este producto sólo es adecuado en posición acostada para un niño que aún no es capaz de sentarse o rodar a un lado por sí mismo o que aún no es capaz de apoyarse en sus manos y rodillas.
- **ADVERTENCIA** Esta unidad combinada no debe ser usada en un soporte.
- **ADVERTENCIA** Sólo coloque la unidad de combinación en superficies firmes, horizontales y secas.
- **ADVERTENCIA** No permita que otros niños jueguen sin supervisión junto a la unidad combinada.
- **ADVERTENCIA** No utilice la bolsa de transporte si alguna pieza está rota, desgarrada o falta.
- **ADVERTENCIA** Use el cinturón de seguridad tan pronto como su hijo pueda sentarse de forma independiente.
- **ADVERTENCIA** Utilice siempre la correa de la entrepierna en combinación con el cinturón de regazo.
- Peso máximo del niño cuando se usa en posición reclinada: 9 kg.
- Peso máximo del niño cuando se usa en posición sentada: 15 kg.
- **NO** coloque la bañera cerca de un fuego abierto u otras fuentes de calor.
- Por favor, agarre el asa de la unidad combinada para que la cabeza del niño nunca esté más baja que su cuerpo cuando esté en el capazo.
- ¡No uses un colchón adicional!
- Inspeccione regularmente las manijas y el piso para ver si hay daños y desgaste.
- Asegúrese de que las asas estén en la posición correcta para su uso al transportar o levantar el portador.

Por favor, compruebe regularmente los mangos, la base y las conexiones para ver si hay signos de desgaste o daños. En caso de reparación, use sólo piezas de repuesto originales.

INSTRUCCIONES DE OPERACIÓN Y MONTAJE

Fig. 1:

Después de sacar la bañera de la caja, abre ambas articulaciones (1) e inserta los estribos de los pies (2) para que el que tiene la abrazadera cruzada apunte al extremo del pie.

Fig. 2:

Coloca la bañera sobre los pasadores (3) de los puntales del armazón y empújala hasta que haga un clic audible en su lugar. Para volver a sacar la bañera, sujétela con una mano en el asa de transporte/cubierta (4) y con la otra libere el bloqueo (5) en el extremo superior de la bañera girando el asa de liberación. Ahora remuévelo hacia arriba. Puedes conectar la bañera en ambas direcciones. Incluso en la posición sentada.

Fig. 3:

Hasta una edad de aproximadamente nueve meses, use la bañera exclusivamente en posición reclinada. Para mejorar la comodidad de su hijo al acostarse, desabroche el cinturón de 5 puntos e introduzca el colchón (6).

Fig. 4:

A través de la zona de pie abierto se puede fijar la cubierta de viento suministrada (7) con la cremallera y dos broches de presión. Para abrir el toldo, presione ambos botones (8) y doble el toldo hacia atrás.

Fig. 5:

El respaldo de la bandeja puede ajustarse continuamente presionando el dispositivo de bloqueo (9) y tirando simultáneamente de la correa (10). Puede fijar el extremo de la correa al respaldo con el cierre de velcro. Sin embargo, es importante para el desarrollo de su hijo que deje la superficie de la bañera en posición horizontal el mayor tiempo posible.

Fig. 6:

Si quiere poner la bañera en posición sentada, retire el colchón y coloque el cinturón de 5 puntos (11) y el soporte abdominal (12). Siempre asegure a su hijo con el cinturón de 5 puntos. Cierre el cinturón uniendo las dos partes (13) en las correas del cinturón (izquierda y derecha) e introduciéndolas en la hebilla del cinturón (14) hasta que oiga un clic. Para abrirlo, simplemente presione el botón en el centro de la hebilla del cinturón (14). Las correas se pueden ajustar al tamaño de su hijo con el sistema de tensión y el bloqueo de altura. Para facilitar la entrada, puedes unir las correas a los bucles (15) a la izquierda y a la derecha. La barra del vientre (12) está unida al marco a la izquierda y a la derecha bajo la articulación giratoria. Colóquelo y cierre los cierres (a). *Para facilitarle el acceso a su hijo, abra sólo un candado y gire la barra a un lado.

Fig. 7:

Para girar la bañera a las dos posiciones diferentes, accione los botones de deslizamiento (16) y muévala a la posición deseada.
ATENCIÓN: ¡Sólo gira la bañera sin un niño! Puede usar la bañera con o sin un reposapiés adicional en la posición sentada.

Fig. 8:

Acoplar el reposapiés adicional (17) enganchando la barra telescópica en las dos ranuras previstas en el marco. En la parte posterior del reposapiés se pueden presionar los dos deslizadores de la barra telescópica, esto hace que sea más fácil de colocar y es necesario quitar el reposapiés. Por último, sujete la cubierta al reposapiés con los botones de presión (a).
Quita las marcas del marco, sólo sirven para indicar esta posición.

Fig. 9:

Puedes girar un visor solar integrado (18) fuera de la cubierta. Para una mejor ventilación de la bañera, puede proporcionar aire fresco en el extremo superior de la cubierta y la bañera abriendo las cremalleras (19). Dobra las tapas abiertas hacia arriba. Dos imanes en el extremo del pie aseguran la solapa abierta en esta posición. Si no abre completamente la cremallera de la cubierta del pie, puede doblarla hacia el lado.

INSTRUCCIONES DE MANTENIMIENTO

- Para limpiar todas las piezas utilice un paño húmedo.
- No utilice detergentes ni lubricantes agresivos.
- Aplique aceite en spray en las articulaciones para que funcionen con suavidad.
- Las fundas se pueden lavar a mano a 30 °C. No las lave a máquina ni las introduzca en la secadora.

CONDICIONES DE GARANTÍA

En caso de reclamación justificada se aplicará la normativa legal. Conserve el recibo de la compra como comprobante durante el período de garantía legal. Éste tiene una duración de 2 años *) y empieza cuando se le entrega el cochecito. Las deficiencias del producto quedan limitadas a los defectos de material y fabricación existentes en el momento de la entrega. La garantía no cubre:

- El desgaste natural ni los daños ocasionados por cargas excesivas.
- Daños derivados de una utilización inadecuada o incorrecta.
- Daños derivados de un montaje y la puesta en funcionamiento inadecuados.
- Daños derivados de un manejo o mantenimiento negligentes.
- Daños derivados de alteraciones improcedentes del producto.

Notifique los defectos inmediatamente para evitar daños mayores.

Motivos de reclamación?

Los productos de TFK se fabrican principalmente a base de aluminio y, por tanto, son inoxidables. Sin embargo algunas piezas están lacadas, galvanizadas o disponen de otro tipo de protección superficial. Según el mantenimiento y el uso, estas piezas se pueden oxidar. De ser así, esto no se considera un defecto.

- Los rasguños son manifestaciones normales de desgaste y no se consideran un defecto.
- Los tejidos húmedos que no se sequen ni ventilen lo suficiente pueden enmohecerse. Esto no se considera un defecto de fabricación.
- La luz del sol, el sudor, los detergentes, el roce o un lavado muy frecuente pueden decolorar el tejido, lo cual no se considera un defecto.
- Al comprar el producto, le recomendamos que compruebe si el tejido, las costuras y las cremalleras están bien cosidos y funcionan correctamente. Compruebe por norma el producto al recibirlo para evitar posteriores reclamaciones. Si detecta una tara posteriormente diríjase a su distribuidor lo antes posible. Éste se pondrá en contacto con nosotros para saber cómo proceder. TFK no acepta envíos sin previo aviso y sin autorización.

*) Válido sólo en la UE. En los demás países regirán los plazos legales que estipule la normativa vigente.

Gebruiksaanwijzing en garantievoorwaarden

Welkom in de wereld van TFK.

Neem een paar minuten de tijd en lees de volgende instructies zorgvuldig door voor gebruik. BELANGRIJK: Bewaar de handleiding voor toekomstig gebruik. Als u deze instructies niet opvolgt, kan de veiligheid van uw kind in het gedrang komen!

VEILIGHEIDSINSTRUCTIES + WAARSCHUWINGEN

- **WAARSCHUWING** Laat uw kind niet onbeheerd achter!
- **WAARSCHUWING** Draag slechts één kind per keer!
- **WAARSCHUWING** Dit product is alleen geschikt in een liggende positie voor een kind dat nog niet in staat is om op te zitten of opzij te rollen op zijn of haar eigen handen en knieën of die nog niet in staat is om zichzelf te ondersteunen.
- **WAARSCHUWING** Deze combinatie-eenheid mag niet op een standaard worden gebruikt.
- **WAARSCHUWING** Plaats de combinatie-eenheid alleen op een stevige, horizontale en droge ondergrond.
- **WAARSCHUWING** Laat andere kinderen niet zonder toezicht spelen naast de combi-unit.
- **WAARSCHUWING** Gebruik de draagtas niet als een onderdeel gebroken of gescheurd is of ontbreekt.
- **WAARSCHUWING** Gebruik een veiligheidsgordel zodra uw kind zelfstandig kan zitten.
- **WAARSCHUWING** Gebruik de kruisband altijd in combinatie met de heupgordel.
- Maximaal gewicht van het kind in liggende positie: 9 kg.
- Maximaal gewicht van het kind in zittende houding: 15 kg.
- Plaats het bad NIET in de buurt van een open vuur of andere warmtebronnen.
- Pak het handvat van de combi-unit vast, zodat het hoofd van het kind nooit lager is dan het lichaam in de reiswieg.
- Gebruik geen extra matras!
- Controleer de handgrepen en de vloer regelmatig op beschadigingen en slijtage.
- Zorg ervoor dat de handgrepen in de juiste positie staan voor gebruik bij het dragen of optillen van de drager.

Controleer de handgrepen, de voet en de aansluitingen regelmatig op tekenen van slijtage en beschadiging. Gebruik in geval van reparatie alleen originele reserveonderdelen!

BEDIENINGS- EN MONTAGEHANDLEIDING

Fig. 1:

Nadat u de kuip uit de doos heeft gehaald, opent u beide gewrichten (1) en steekt u de voetbeugels (2) erin, zodat die met de kruisbeugel naar het voeteneinde wijst.

Fig. 2:

Plaats de kuip over de pinnen (3) op de framesteunen en druk deze aan tot deze hoorbaar vastklikt. Om de kuip weer te verwijderen, houdt u deze met één hand op de draag-/afdekhendel (4) en laat u met de andere hand de vergrendeling (5) aan het hoofdeinde van de kuip los door aan de ontgrendelingshendel te draaien. Verwijder het nu naar boven. U kunt de kuip in beide richtingen bevestigen. Zelfs in de zittende positie.

Fig. 3:

Tot een leeftijd van ca. negen maanden, gebruik de kuip uitsluitend in liggende positie. Om het ligcomfort voor uw kind te verbeteren, knopt u de 5-puntsgordel los en steekt u de matras in (6).

Fig. 4:

Via het open voetgedeelte kunt u de bijgeleverde windkap (7) met de rits en twee drukknoppen bevestigen. Om de kap te openen, drukt u op beide knoppen (8) en klapt u de kap terug.

Fig. 5:

De rugleuning van de pan kan traploos worden versteld door de vergrendeling (9) in te drukken en tegelijkertijd de band (10) te trekken. U kunt het uiteinde van de band aan de rugleuning bevestigen met behulp van de klittenbandsluiting. Het is echter belangrijk voor de ontwikkeling van uw kind dat u het ligvlak van de kuip zo lang mogelijk horizontaal laat liggen.

Fig. 6:

Als u de kuip in de zitstand wilt brengen, verwijderd u de matras en bevestigt u de 5-puntsgordel (11) en de buiksteun (12). Zet uw kind altijd vast met de 5-puntsgordel. Sluit de riem door de twee delen (13) aan de riemen (links en rechts) samen te voegen en ze in de riemgesp (14) te steken tot u een klik hoort. Om het te openen, drukt u op de knop in het midden van de riemgesp (14). De banden kunnen met het spansysteem en de hoogtevergrendeling worden aangepast aan de grootte van uw kind. Om het instappen te vergemakkelijken, kunt u de riemen links en rechts aan de

lussen (15) bevestigen. De buikstang (12) wordt links en rechts onder het draaikoppel aan het frame bevestigd. Plaats hem en sluit de sloten (a). *Om het voor uw kind gemakkelijker te maken om op te stappen, opent u slechts één slot en zwaait u de stang naar de zijkant.

Fig. 7:

Om het bad in de twee verschillende standen te draaien, bedient u de schuifknoppen (16) en zet u het in de gewenste stand.

LET OP: Draai de kuip alleen zonder kind! U kunt het bad gebruiken met of zonder een extra voetplaat in de zitstand.

Fig. 8:

Bevestig de extra voetsteun (17) door de telescoopstang in de twee sleuven van het frame te klikken. Aan de achterkant van de voetsteun kunt u de twee schuiven van de telescoopstang tegen elkaar drukken, dit maakt het gemakkelijker om de voetsteun te bevestigen en is nodig om deze te verwijderen. Bevestig ten slotte het deksel op de voetplaat met de drukknopen (a).

Verwijder de markeringen op het frame, ze dienen alleen om deze positie aan te geven.

Fig. 9:

U kunt een geïntegreerde zonneklep (18) uit de kap draaien. Voor een betere ventilatie van de kuip kunt u zorgen voor frisse lucht aan het hoofdeinde van de luifel en kuip door de ritsen te openen (19). Vouw de openstaande deksels naar boven. Twee magneten aan het voeteneind beveiligen de openstaande klep in deze positie. Als u de rits van de voetovertrek niet volledig opent, kunt u deze naar de zijkant vouwen.

VERZORGINGSAANWIJZINGEN

- Reinig alle onderdelen met een vochtige doek.
- Gebruik géén agressieve reinigings- of smeermiddelen!
- Een beetje oliespray aan de vouwscharnieren en de wiellagers zorgt ervoor dat alles soepel functioneert.
- U kunt de bekledingen op de hand wassen bij 30°. De bekleding is niet geschikt voor wasmachine of droger!

GARANTIEVOORWAARDEN

In geval van gerechtigde reclamaties gelden de wettelijke bepalingen. Bewaar de kassabon als bewijs voor de aankoop voor de duur van de wettelijke garantieperiode. Deze bedraagt 2 jaar *) en begint bij de levering van de wagen aan u. De garantieverlening voor dit product heeft uitsluitend betrekking op alle materiaal- en productiefouten die op het tijdstip van levering voorhanden zijn. Geen recht op garantieverlening bestaat voor:

- natuurlijke slijtage en schade door overmatige belasting
 - schade door ongeschikt of ondoelmatig gebruik
 - schade door verkeerde montage en ingebruikname
 - schade door onzorgvuldige behandeling of nalatig onderhoud
 - schade door ondoelmatige wijzigingen aan het product.
- Fouten moeten onmiddellijk worden gemeld, zodat geen vervolgschade kan ontstaan!

Wel of geen geval van reclamatie?

TFK-producten zijn grotendeels vervaardigd van aluminium en dus roestvrij. Enkele onderdelen zijn ook gelakt, verzinkt of op andere wijze voorzien van een oppervlaktebescherming. Al naargelang het onderhoud of de belasting kunnen deze onderdelen ook roesten. In dat geval gaat het niet om een materiaalfout.

- Krassen zijn normale slijtageverschijnselen en geen materiaalfout.
- Vochtig textiel dat niet gedroogd en voldoende gelucht wordt, kan gaan schimmelen en geldt dan ook niet als productiefout.
- Verbleken van de kleur door zoninstraling, zweet, reinigingsmiddelen, slijtage of te vaak wassen kan niet worden uitgesloten en geldt niet als productie- of materiaalfout.
- Controleer bij de aankoop zorgvuldig of alle stofdelen, naden, drukknopen en ritssluitingen correct zijn afgewerkt en naar behoren functioneren. De overdrachtcontrole dient altijd te worden uitgevoerd om reclamaties al bij voorbaat te vermijden. Wanneer u later een fout vaststelt, dient u deze onmiddellijk bij uw handelaar te melden. De handelaar neemt vervolgens contact met ons op om verdere handelingen te bespreken. Onaangemelde of ongefrankeerde zendingen aan TFK worden niet geaccepteerd.

***) Alleen van toepassing binnen de EU. Voor het overige zijn de wettelijke periodes van het desbetreffende land van toepassing.**

Instrukce pro použití a záruční podmínky

Vítejte ve světě TFK

Prosíme věnujte několik minut svého času a prostudujte pečlivě instrukce k údržbě a použití dříve, než začnete produkt používat. **DŮLEŽITÉ – PROSÍME ČTĚTE POZORNĚ A TENTO MANUÁL USCHOVEJTE PRO BUDOUCÍ NAHLÉDNUTÍ.** Pokud nebudete následovat instrukcí a varování uvedené v tomto návodu, hrozí nebezpečí zranění vašeho dítěte!

DŮLEŽITÉ, POKYNY SI POZORNĚ PŘEČTĚTE A USCHOVEJTE PRO POZDĚJŠÍ POUŽITÍ.

UPOZORNĚNÍ:

Příslušenství, která nejsou schválena výrobcem, se nesmějí používat. Nikdy nenechávejte dítě bez dozoru. Odstraňte plastový obal, v němž byla korbička zabalená, z dosahu dětí, hrozí nebezpečí udušení. Korbička je určena pro převoz jednoho dítěte od narození až do hmotnosti 15 kg. Vždy používejte zádržný systém. Při nepříznivém počasí /déšť, sníh/ vždy používejte originální pláštěnku. Na stříšku a do kapes umísťujte předměty do maximální hmotnosti 0,5kg. Tento výrobek není hračka. Nedovolte dítěti, aby si s tímto výrobkem hrálo. Veškerou manipulaci s ním by měla provádět pouze dospělá osoba. Před použitím si ověřte, že jsou všechny zajišťovací prvky zaklesnuty. Při skládání a rozkládání tohoto výrobku zajistěte, aby dítě nebylo v korbičce ani poblíž a nemohlo dojít k poranění dítěte. Před použitím zkontrolujte, zda jsou připevňovací zařízení lůžka správně zaklesnuta. Při opravách užívejte pouze originální výměnné části TFK. Nikdy korbičku nenechávejte v blízkosti tepelných zdrojů. Před použitím korbičky se vždy ujistěte, že je korba správně rozložená a všechna zajišťovací a připevňovací zařízení jsou správně zapojená a funkční. Korbičku nevystavujte nadměrně slunečnímu záření a nesušte ji na přímém slunci. Může dojít ke změně barvy potahové látky. Korbičku vždy používejte pouze shodně s jejím určením. Hluboká korba Duo a Mono je vhodná pro děti od narození. Tento výrobek není vhodný pro běhání, nebo jízdu na bruslích.

BEZPEČNOSTNÍ INSTRUKCE A VAROVÁNÍ

- **VAROVÁNÍ** Nikdy nenechávejte dítě bez dozoru!
- **VAROVÁNÍ** Určeno pro převoz pouze jednoho dítěte!
- **VAROVÁNÍ** Tento produkt je vhodný pouze v ležící pozici pro dítě, které ještě není schopno se posadit nebo se otočit na stranu, nebo které se ještě nedokáže oprít o ruce a kolena.
- **VAROVÁNÍ** Tato korbička se nesmí používat na stojanu.
- **VAROVÁNÍ** Korbičku umístěte pouze na pevné, vodorovné a suché povrchy.
- **VAROVÁNÍ** Nedovolte dalším dětem si hrát bez dozoru vedle korbičky.
- **VAROVÁNÍ** Nepoužívejte korbu jako přepravní tašku, pokud je některá část poškozena, roztržena nebo chybí.
- **VAROVÁNÍ** Jakmile bude vaše dítě schopno sedět samostatně, používejte bezpečnostní pás.
- **VAROVÁNÍ** Vždy používejte kompletně celý zádržný systém (mezi nožní i boční pás a ramenní pás).
- Max. váha dítěte v ležící pozici je: 9 kg.
- Max. váha dítěte v sedící pozici je: 15 kg.
- **NEODKLÁDEJTE** korbičku do blízkosti otevřeného ohně nebo jiných zdrojů tepla.
- Uchopujte rukojeť korbičky tak, aby hlava dítěte nebyla v korbě nikdy nižší než jeho tělo.
- Nikdy nepoužívejte žádnou přídavnou matraci do korby!
- Pravidelně kontrolujte úchyt madla a dno korby, zda nejsou poškozené a opotřebené.
- Ujistěte se, že jsou úchyty ve správné poloze pro použití při přenášení nebo zvedání korbičky.
Pravidelně kontrolujte úchyty, konstrukci a spoje, zda nevykazují známky opotřebení a poškození. V případě opravy používejte pouze originální náhradní díly!

NÁVOD K OBSLUZE A INSTALACI

Obr. 1:

Po vyjmutí hluboké korby z krabice nastavte oba klouby (1) do svislé pozice a vložte díly základny do uložení konstrukce (2) tak, aby ten, který má křížovou vzpěru, směřoval směrem k chodidlům v korbičce.

Obr. 2:

Umístěte hlubokou korbu nad kolíčky (3) na vzpěrách rámu kočárku a zatlačte na ni, až slyšitelně zaklapne na místo. Chcete-li korbičku opět vyjmout, přidrže ji jednou rukou za úchyt na stříšce (4) a druhou rukou uvolněte zámek (5) na zadní straně stříšky v korní pozici. Nyní ji vyjměte nahoru. Korbičku můžete připojit oběma směry pouze v sedící pozici.

Obr. 3:

Až do věku přibližně 9 měsíců používejte korbičku výhradně v ležící poloze. Pro zlepšení pohodlí při ležení vašeho dítěte odpojte 5bodový pás a vložte matraci (6).

Obr. 4:

Otevřený prostor v korbě pro nožičky můžete zakrýt nánožníkem (7) pomocí zipu a dvou patentů. Stříšku lze shrnout stlačením obou tlačítek (8) a překlopením dozadu.

Obr. 5:

Zádová opěrka hluboké korby může být nastavena do libovolné pozice pomocí zadního popruhu stlačením aretačního zařízení (9) k sobě a současným tažením popruhu (10). Konec popruhu můžete připojit k opěrce pomocí suchého zipu. Pro vývoj vašeho dítěte je však důležité, aby dítě setrvalo co nejdéle v ležící vodorovné pozici.

Obr. 6:

Pokud chcete hlubokou korbu nastavit do sedící pozice, sejměte matraci a připojte 5bodový pás (11) a přední madlo (12). Vaše dítě vždy zajistěte 5-bodovým pásem. Zajistěte pás spojením dvou spon (13) u popruhů (vlevo a vpravo) a jejich vložení do přezky (14), dokud neuslyšíte cvaknutí. Chcete-li jej otevřít, jednoduše stiskněte tlačítko uprostřed sponky na opasku (14). Popruhy lze pomocí napínacího systému a výškového zámku přizpůsobit velikosti dítěte. Pro snazší usazení dítěte je možné popruhy uložit do oček (15) vlevo a vpravo. Madlo (12) je připevněno k rámu vlevo a vpravo pod otočným kloubem. Umístěte madlo a zajistěte zámky (a). * Pro snazší nástup dítěte otevřete pouze jeden zámek a otočte madlo do strany.

Obr. 7:

Chcete-li hlubokou korbu nastavit do dvou různých pozic, použijte posuvná tlačítka (16) a přesuňte ji do požadované polohy.

POZOR: Hlubokou korbu sklopte pouze bez dítěte! Hlubokou korbu můžete použít s přídatnou stupačkou nebo bez ní v poloze pro sezení.

Obr. 8:

Připojte přídatnou opěrku pro nohy (17) zasunutím teleskopické tyče do dvou otvorů v rámu. V zadní části opěrky nohou můžete stlačit oba jezdce osy k sobě, což usnadňuje připevnění a vyjmutí opěrky na nohy. Nakonec upevněte čalounění korby k opěrce pro nohu pomocí dvou druků. (a). Odstraňte označení na rámu, slouží pouze k označení této polohy.

Obr. 9:

Stříška disponuje na přední straně slunečné clonou. Vyklopíte jí z vnitřní strany ven (18). Pro lepší větrání stříšky můžete na předním konci kabiny a vany zajistit čerstvý vzduch otevřením zipů (19). Otevřete klopy směrem nahoru. Otevřenou klopou v této poloze zajišťují dva magnety. Pokud zip zcela neotevřete, můžete jej sklopit na stranu.

PÉČE A ÚDRŽBA

- Vyčistěte všechny části vlhkým hadříkem.
- Nepoužívejte žádné žíravé čisticí nebo mazací prostředky!
- Používejte olejový sprej na skládací spáry a ložiska kol, to zaručí hladký chod.
- Potah sedadla můžete prát ručně při 30 °.
- Nevhodné pro pračku nebo sušičku!

ZÁRUČNÍ PODMÍNKY

Dodavatel poskytuje záruční dobu 24 měsíců ode dne prodeje. Během této doby odstraní servisní opravna bezplatně všechny poruchy výrobku způsobené výrobní závadou či vadným materiálem tak, aby mohl být řádně používán. Nárok na záruční opravu se nevztahuje na vady způsobené vnějšími podmínkami, např. poruchy zaviněné nesprávným používáním, zacházením, neodbornými opravami či opotřebením. Záruční doba se v případě záruční opravy prodlužuje o dobu, po kterou byl výrobek v servisní opravě. Reklamací je nezbytné uplatnit bez zbytečného odkladu, ihned, jakmile se vada objeví. Případné prodloužení při pokračujícím užívání může zapříčinit prohloubení vady. Nezapomeňte prosím, že záruční doba a životnost výrobku jsou různé pojmy. Životnost je dána způsobem a intenzitou používání a nemusí být vždy stejná jako záruční doba. Zboží musí být řádně vyčištěno, zbaveno veškerých nečistot a hygienicky nezávadné. Firma je oprávněna odmítnout převzetí zboží, které nebude splňovat zásady obecné hygieny k reklamačnímu řízení.

Inštrukcie pro použití a záručné podmienky

Vítajte vo svete TFK

Prosíme venujte niekoľko minút svojho času a preštudujte si starostlivo inštrukcie k údržbe a použitiu vo pred, než začnete produkt používať.

DÔLEŽITÉ – PROSÍME ČÍTAJTE POZORNE A TENTO MANUÁL USCHOVAJTE PRE BUDÚCE NAHLIADNUTIE. Ak nebudete nasledovať inštrukcie to uvedené, hrozí nebezpečenstvo zranenia vášho dieťaťa!

DÔLEŽITÉ, POKYNY SI POZORNE PREČÍTAJTE A USCHOVAJTE PRE SKORŠIE POUŽITIE.

UPOZORNENIE:

Príslušenstva, ktorá nie sú schválená výrobcom, sa nesmú používať. Nikdy nenechávajte dieťa bez dozoru. Odstráňte plastový obal, v ktorom bola vaňa zabalená, z dosahu detí, hrozí nebezpečenstvo udusenía. Korbička je určená pre prevoz jedného dieťaťa od narodení až do hmotnosti 22 kg. Vždy používajte zádržný systém. Pri nepriaznivom počasí /dážď, sneh/ vždy používajte originálnu pláštenku. Na striešku a do vreciek umiestňujte predmety do maximálnej hmotnosti 0,5kg. Tento výrobok nie je hračka. Nedovoľte dieťaťu sa hrať s týmto výrobkom. Všetku manipuláciu s ním by mala robiť iba dospelá osoba. Pred použitím si overte, že sú všetky zaistovacie prvky zaklesnuté. Pri skladaní a rozkladaní tohto výrobku zaistíte, aby dieťa nebolo v hlbokkej vani ani bližšie a nemohlo doísť k poraneniu dieťaťa. Pred použitím skontrolujte, či sú prípevňujúce zariadenia lôžka správne zaklesnutá. Pri opravách používajte iba originálne výmenné časti TFK. Nikdy korbičku nenechávajte v blízkosti tepelných zdrojov. Pred použitím korbičky sa vždy uistite, že je korba správne rozložená a všetka zaistovacie a prípevňujúce zariadenia sú správne zapojená a funkčná. Korbičku nevystavujte nadmerne slnečnému žiareniu a nesušte ju na priamom sluku. Môže doísť ku zmene farby pohavej látky. Korbičku vždy používajte iba v zhode s jej určením. Hlboká korba Duo a Mono je vhodná pre deti i od narodení. Tento výrobok nie je vhodný pre behanie, alebo na jazdu na korčuliach.

BEZPEČNOSTNÉ INŠTRUKCE A VAROVANIE

- **VAROVANIE** Nikdy nenechávajte dieťa bez dozoru!
- **VAROVANIE** Určené pre prevoz iba jedného dieťaťa!
- **VAROVANIE** Tento produkt je vhodný iba v ležiacej v pozícii pro dieťa, ktoré ešte nie je schopné sa posadiť alebo sa otočiť na stranu, alebo ktoré sa ešte nedokáže oprieť o ruky a kolena.
- **VAROVANIE** Tato hlboká vaňa sa nesmie používať na stojanu.

- **VAROVANIE** Hlbokú vaňu umiestnite iba na pevné, vodorovné a suché povrchy.
- **VAROVANIE** Nedovoľte ďalším deťom sa hrať bez dozoru vedľa hlbokkej vane.
- **VAROVANIE** Nepoužívajte hlbokú vaňu ako prepravnú tašku, ak je niektorá časť poškodená, roztrhnutá alebo chýba.
- **VAROVANIE** Ak bude vaše dieťa schopné sedieť samostatne, používajte bezpečnostný pás.
- **VAROVANIE** Vždy používajte kompletne celý zádržný systém (medzi nožný i bočný pás a ramenný pás a madlo).
- Max. váha dieťaťa v ležiacej pozícii je: 9 kg.
- Max. váha dieťaťa v sediacej pozícii je: 15 kg.
- **NEODKLADEJTE** vaňu do blízkosti otvoreného ohňa alebo iných zdrojov tepla.
- Uchopujte rukoväť vane tak, aby hlava dieťaťa nebola vo vani nikdy nižší ako jeho telo.
- Nikdy nepoužívajte žiaden prídavný matrac do vane!
- Pravidelne kontrolujte úchyt madla a dno korby, či nie sú poškodené a opotrebené.
- Uistite sa, že sú úchyty v správnej polohe pre použitie pri prenášaní alebo dvíhaní vane.

Pravidelne kontrolujte úchyty, konštrukciu a spoje, či nevykazujú známky opotrebenia a poškodenia. V prípade oprav používajte iba originálne náhradne diely!

NÁVOD K OBSLUHE A INŠTALACI

Obr. 1:

Po vybratí hlbokkej vane z krabice nastavte oba kĺby (1) do zvislej pozície a vložte diely základne do uložení v konštrukcii (2) tak, aby ten, ktorý má krížovou vzperu, mieril smerom ku chodidlám v korbe.

Obr. 2:

Umiestnite hlbokou vaňu nad kolíčky (3) na vzperách rámu kočíka a zatlačte na ňu, až počuteľne zaklapne na miesto. Ak chcete korbičku opäť vybrať, pridržte ju jednou rukou za úchyt na striediške (4) a druhou rukou uvoľnite zámok (5) na zadnej strane striedišky v hornej pozícii. Teraz ju vyberte nahor. Korbičku môžete pripojiť oboma smermi iba v sediacej pozícii.

Obr. 3:

Až do veku približne 9 mesiacov používajte korbičku výhradne v ležiacej polohe. Pre zlepšenie pohodlí pri ležaní vášho dieťaťa odpojte 5bodový pás a vložte matrac (6).

Obr. 4:

Otvorený priestor v hlbkej vani pre nožičky môžete zakryť nánožníkom (7) pomocou zipsu a dvoch patentov. Striešku je možné zložiť stlačením oboch tlačidiel (8) a preklopením nazad.

Obr. 5:

Chrbtová opierka hlbkej vane môže byť nastavená do ľubovoľnej pozície pomocou zadného popruhu stlačením aretačného zariadenia (9) k sebe a súčasným tiahnutím popruhu (10). Koniec popruhu môžete pripojiť k opierke pomocou suchého zipsu. Pre vývoj vášho dieťaťa je však dôležité, aby dieťa zotrvalo čo najdlhšie v ležiacej vodorovnej pozícii.

Obr. 6:

Ak chcete hlbokú vaňu nastaviť do sediacej pozície, vyberte matrac a pripojte 5bodový pás (11) a predné madlo (12). Vaše dieťa vždy zaistíte 5-bodovým pásom. Zaistíte pás spojením dvoch spôn (13) u popruhov (vľavo a vpravo) a ich vložení do pracky (14), až kým neuslyšíte cvaknutie. Ak ju chcete otvoriť, jednoducho stlačte tlačidlo uprostred sponky na opasku (14). Popruhy je možné nastaviť pomocou napínacieho systému a výškového zámku podľa veľkosti dieťaťa. Pre ľahší usadení dieťaťa je možné popruhy uložiť do očiek (15) vľavo a vpravo. Madlo (12) je pripevnené k rámu vľavo a vpravo pod otočným kĺbom. Umiestnite madlo a zaistíte zámky (a). * Pro ľahší nástup dieťaťa otvorte iba jeden zámok a otočte madlo do strany.

Obr. 7:

Ak chcete hlbokú korbu nastaviť do dvoch rôznych pozícií, použite posuvná tlačidlá (16) a presuňte ju do požadovanej polohy. POZOR: Hlbokú vaňu sklopte iba bez dieťaťa! Hlbokú vaňu môžete použiť s prídavnou stúpačkou alebo bez nej v polohe pre sedenie.

Obr. 8:

Pripojte prídavnú opierku pre nohy (17) zasunutím teleskopickej tyče do dvoch otvorov v rámu. V zadnej časti opierky nôh môžete stlačiť oba jazdce osy k sebe, to uľahčuje pripevnenie a vybratie opierky na nohy.

Nakoniec upevníte čalúnenie korby k opierke pro nohy pomocí dvoch patentov. (a).

Odstráňte označenie na rámu, slúži iba k označeniu tejto polohy.

Obr. 9:

Strieška disponuje na prednej strane slnečnou clonou. Vyklopíte ju z vnútornej strany smerom von (18). Pre lepšie vetranie striešky môžete na zadnej strane striešky a vane zaistiť čerstvý vzduch otvorením zipsov (19). Otvorte chlopne smerom nahor. Otvorenou chlopňu v tejto polohe zisťujú dva magnety. Ak zips neotvoríte celý, môžete ho sklopíť na stranu.

STAROSTLIVOSŤ A ÚDRŽBA

- Vyčistíte všetky časti vlhkou handrou.
- Nepoužívajte žiadne žieravé čistiaci alebo mazací prostriedky!
- Používajte olejový sprej na skladacie spary a ložiska kôl, to zaručí hladký chod.
- Pofah sedadla môžete prať ručne pri 30 °.
- Nevhodné pre práčku alebo sušičku!

ZÁRUČNÉ PODMIENKY

Dodávateľ poskytuje záručnú dobu 24 mesiacov odo dňa predaja. Behom tejto doby odstráni servisná opravovňa bezplatne všetky poruchy výrobku spôsobené výrobnou chybou či chybným materiálom tak, aby mohol byť riadne používaný. Nárok na záručnú opravu sa nevzťahuje na vady spôsobené vonkajšími podmienkami, napr. poruchy zavinené nesprávnym používaním, zaobchádzaním, neodbornými opravami či opotrebením. Záručná doba sa v prípade záručnej opravy predlžuje o dobu, po ktorú bol výrobok v servisnej opravárni. Reklamáciu je nutné uplatniť bez zbytočného odkladu, ihneď, keď sa vada objaví. Prípadné omeškanie pri pokračujúcom používaní môže zapríčiniť prehĺbenie vady.

Nezabudnite prosím, že záručná lehota a životnosť výrobku sú rôzne pojmy. Životnosť je daná spôsobom a intenzitou používaní a nemusí byť vždy rovnaká ako záručná doba. Zboží musí byť riadne vyčistené, zbavené všetkých nečistôt a hygienicky nezávadné. Firma je oprávnená odmietnuť prevzatie zboží, ktoré nebude spĺňať zásady obecné hygieny k reklamačnému riadeniu.

Instrukcja obsługi i warunki gwarancji

Witamy w świecie TFK.

Proszę poświęcić kilka minut i uważnie przeczytać poniższe instrukcje przed użyciem. WAŻNE: Instrukcję należy zachować do wykorzystania w przyszłości. Niestosowanie się do tych instrukcji może zagrozić bezpieczeństwu dziecka!

INSTRUKCJE BEZPIECZEŃSTWA + OSTRZEŻENIA

- **OSTRZEŻENIE** Nigdy nie zostawiaj dziecka bez opieki!
- **OSTRZEŻENIE** Wózek przeznaczony dla maksymalnie 1 dziecka!
- **OSTRZEŻENIE** Niniejszy wyrób jest odpowiedni dla dziecka, które nie może siedzieć samodzielnie, przewracać się i poruszać się na swoich rękach i kolanach.
- **OSTRZEŻENIE** To urządzenie nie może być używane na statywie.
- **OSTRZEŻENIE** Urządzenie należy umieszczać wyłącznie na twardej, płaskiej i suchej powierzchni.
- **OSTRZEŻENIE** Nie pozwalaj dziecku bawić się niniejszym wyrobem.
Nie pozwalaj innym dzieciom bawić się w pobliżu niniejszego wyrobu.
- **OSTRZEŻENIE** Nie używaj torby, jeśli jakakolwiek część jest złamana, rozdarta lub jej brakuje.
- **OSTRZEŻENIE** Używaj uprząży, gdy dziecko zacznie samodzielnie siadać.
- **OSTRZEŻENIE** Zawsze używaj systemu zapięć
Zawsze używaj paska krokowego w połączeniu z pasem biodrowym.
- Maksymalna waga dziecka w pozycji leżącej: 9 kg.
- Maksymalna waga dziecka w pozycji siedzącej: 15 kg.
- Nie należy umieszczać gondoli w pobliżu otwartego ognia lub innych źródeł ciepła.
- Głowa dziecka w gondoli nigdy nie powinna znajdować się poniżej linii ciała dziecka.
- Nie używać dodatkowych materacy!
- Regularnie sprawdzaj uchwyty i podłoże gondoli pod kątem uszkodzeń i zużycia.
- Przed noszeniem lub podnoszeniem, upewnij się, że rączka znajduje się w poprawnej, zabezpieczonej pozycji.

Regularnie sprawdzać uchwyty, podłoże i połączenia pod kątem śladów zużycia i uszkodzeń. W przypadku naprawy używać tylko oryginalnych części zamiennych!

INSTRUKCJA OBSŁUGI I MONTAŻU

Rys. 1:

Po wyjęciu gondola combi z pudełka, otwórz oba złącza (1) i włóż strzemiona (2) tak, aby to z usztywnieniem krzyżowym było skierowane na tylną część gondoli.

Rys. 2:

Umieścić gondolę combi nad elementami mocującymi (3) na ramie wózka i wcisnąć aż do usłyszenia kliknięcia. Aby ponownie wypiąć gondolę, należy przytrzymać ją jedną ręką na uchwycie do przenoszenia (4), a drugą zwolnić blokadę (5) na przedniej części gondoli, podnosząc uchwyt zwalniający. Pociągnąć gondolę w górę. Gondolę można zamontować w obu kierunkach. Nawet w pozycji siedzącej.

Rys. 3:

Do wieku ok. 9 miesięcy należy używać gondoli wyłącznie w pozycji leżącej. Aby poprawić komfort leżenia dziecka, odepnij 5-punktową uprząż i włóż materac (6).

Rys. 4:

Do tylnej części gondoli można przymocować fartuch osłaniający przed wiatrem (7) za pomocą zamka błyskawicznego i dwóch zatrzasków. Aby otworzyć budkę, naciśnij oba przyciski (8) i zrób to samo, aby złożyć ją do tyłu.

Rys. 5:

Oparcie gondoli można regulować bezstopniowo, jednocześnie naciskając blokadę (9) i pociągając za pasek (10). Koniec paska można przymocować do oparcia za pomocą zapięcia na rzep. Dla rozwoju dziecka ważne jest jednak, aby jak najdłużej zostawiać poziomą powierzchnię leżącą gondoli.

Rys. 6:

Jeśli chcesz ustawić gondolę w pozycji siedzącej, wyciągnij materac i załóż 5-punktowe pasy (11) oraz pałąk bezpieczeństwa (12). Zawsze zabezpieczaj dziecko za pomocą 5-punktowej uprząży. Zapnij uprząż, łącząc dwie części (13) przy paskach (po lewej i prawej stronie) i wkładając je do klamry (14) aż do usłyszenia kliknięcia. Aby ją otworzyć, wystarczy nacisnąć przycisk znajdujący się na środku klamry paska (14). Paski można dopasować do wielkości dziecka za pomocą systemu napinania i blokady wysokości. Aby ułatwić wsiadanie, można przymocować paski do pętli (15) po lewej i prawej

stronie. Pałąk bezpieczeństwa (12) jest przymocowany do ramy z lewej i prawej strony pod złączem gondoli. Ustawić go i zamknąć klamry (a). *Aby ułatwić dziecku wsiadanie, otwórz tylko jeden zamek i odchyl pałąk na bok.

Rys. 7:

Aby obrócić gondolę do dwóch różnych pozycji, należy uruchomić przyciski suwaków (16) i przemieścić ją do żądanej pozycji.

UWAGA: Obracać gondolę bez dziecka wewnątrz! Z gondoli można korzystać w pozycji siedzącej z dodatkowym podnóżkiem lub bez niego.

Rys. 8:

Zamocować dodatkowy podnóżek (17) poprzez zatrzaśnięcie drążka teleskopowego w dwóch szczelinach przewidzianych w ramie. Z tyłu podnóżka można zsunąć ze sobą dwa suwaki drążka teleskopowego, co ułatwia jego zamocowanie i jest konieczne do zdjęcia podnóżka. Na koniec przymocować materiał do podnóżka za pomocą zatrzasków (a).

Usuń oznaczenia na ramie, służą one tylko do wskazania tej pozycji.

Rys. 9:

Istnieje możliwość wyciągnięcia zintegrowanej osłony przeciwstónczej (18) z budki. Dla lepszej wentylacji gondoli, można zapewnić świeże powietrze w górnej części budki i gondoli, otwierając zamki błyskawiczne (19). Złóż otwarte pokrywy do góry. Dwa magnesy na końcu zabezpieczają otwarty fartuch w tej pozycji. Jeśli nie otworzysz całkowicie zamka błyskawicznego fartucha, możesz go złożyć na bok.

WARUNKI GWARANCJI

W przypadku uzasadnionych skarg stosuje się przepisy ustawowe. Należy zachować rachunek jako dowód zakupu, na czas ustawowego okresu przedawnienia. Okres ten wynosi 2 lata *) i rozpoczyna się w momencie dostarczenia produktu do konsumenta. Jeśli w tym produkcie występują jakiegokolwiek wady, odnoszą się one do wszystkich wad materiałowych i produkcyjnych, które występowały w momencie dostawy. Wszelkie roszczenia nie mają zastosowania w przypadku:

- Naturalnego zużycia i uszkodzeń wynikających z nadmiernego użytkowania.
- Uszkodzeń spowodowanych nieodpowiednim lub niewłaściwym użytkowaniem.
- Uszkodzeń spowodowanych wadliwym montażem i uruchomieniem.
- Uszkodzeń wynikających z niedbalej obsługi lub konserwacji.
- Uszkodzeń wynikających z niewłaściwych modyfikacji pojazdu. Usterki należy niezwłocznie zgłaszać w celu uniknięcia szkód następczych!

Przypadek do zgłoszenia reklamacji czy nie?

Produkty TFK są zazwyczaj w dużej mierze wykonane z aluminium i dlatego są odporne na rdzę. Niektóre części są jednak również malowane, ocynkowane lub posiadają inną ochronę powierzchni. W zależności od konserwacji lub obciążenia, części te mogą również rdzewieć. To nie jest więc wada.

- Zadrapania są normalnym zużyciem i nie są wadą.
- Wilgotne tekstylia, które nie są wysuszone i wystarczająco wentylowane, mogą ulec spleśnieniu i nie stanowią wady związanej z produkcją.
- Światło słoneczne, pot, detergenty, ścieranie lub zbyt częste pranie mogą powodować blaknięcie materiału, co nie jest wadą.
- Przy zakupie należy dokładnie sprawdzić, czy wszystkie części tkaniny, szwy, zatrzaski i zamki błyskawiczne są prawidłowo zszyte i funkcjonują poprawnie.
- Zużyte koła to naturalne oznaki zużycia. Uszkodzenia spowodowane przez czynniki zewnętrzne nie są wadą. Nieznaczną nierównowagę jest nieunikniona i nie jest wadą.

Kontrola przekazania powinna być zawsze przeprowadzana w celu uniknięcia reklamacji z wyprzedzeniem. Jeśli później odkryjesz usterkę, zgłoś ją natychmiast swojemu sprzedawcy. Twój sprzedawca skontaktuje się z nami w celu omówienia dalszej procedury. Wszelkie przesyłki do TFK, które nie są zapowiedziane lub nie zostaną opłacone z góry, nie będą akceptowane.

*) ważne tylko w UE. W innych krajach obowiązują odpowiednie terminy ustawowe.

Инструкции по эксплуатации и гарантийные условия

Добро пожаловать в мир TFK.

Пожалуйста, уделите несколько минут и внимательно прочитайте следующие инструкции перед использованием. ВАЖНО: Сохраните инструкцию для дальнейшего использования. Несоблюдение этих указаний может подвергнуть опасности Вашего ребенка!

ИНСТРУКЦИИ ПО ТЕХНИКЕ БЕЗОПАСНОСТИ + ПРЕДУПРЕЖДЕНИЯ

- **ПРЕДУПРЕЖДЕНИЕ** Не оставляйте ребенка без присмотра!
- **ПРЕДУПРЕЖДЕНИЕ** Перевозите в люльке только одного ребенка одновременно!
- **ПРЕДУПРЕЖДЕНИЕ** Это изделие подходит только для ребенка в положении лежа, который еще не умеет самостоятельно садиться или поворачиваться, опираться на руки и колени.
- **ПРЕДУПРЕЖДЕНИЕ** Данную комбинированную люльку нельзя использовать только на одной опорной раме.
- **ПРЕДУПРЕЖДЕНИЕ** Ставьте люльку только на твердые, горизонтальные и сухие поверхности.
- **ПРЕДУПРЕЖДЕНИЕ** Не позволяйте другим детям играть без присмотра рядом с люлькой.
- **ПРЕДУПРЕЖДЕНИЕ** Не используйте сумку-переноску, если какая-либо из деталей сломана, порвана или отсутствует.
- **ПРЕДУПРЕЖДЕНИЕ** Используйте ремень безопасности, как только Ваш ребенок сможет сидеть самостоятельно.
- **ПРЕДУПРЕЖДЕНИЕ** Всегда используйте паховый ремень в сочетании с поясным ремнем.
- Максимальный вес ребенка при использовании в откидном положении: 9 кг.
- Максимальный вес ребенка при использовании в сидячем положении: 15 кг.
- ЗАПРЕЩАЕТСЯ ставить люльку вблизи открытого огня или других источников тепла.
- Пожалуйста, поднимайте и переносите люльку за ручку так, чтобы голова ребенка никогда не опускалась ниже его тела, когда он находится в люльке.
- Не используйте дополнительный матрас!
- Регулярно осматривайте ручки и дно люльки на предмет повреждений и износа.
- Убедитесь, что ручки находятся в правильном положении для использования при переноске или подъеме люльки.

Регулярно проверяйте ручки, дно и соединения на наличие признаков износа и повреждений. При ремонте используйте только оригинальные запасные части!

ИНСТРУКЦИИ ПО ЭКСПЛУАТАЦИИ И МОНТАЖУ

Рис. 1: После извлечения люльки из коробки раскройте оба шарнира (1) и установите опорные скобы (2) таким образом, чтобы скоба с поперечной стойкой, указывала на область ног в конце люльки.

Рис. 2: Расположите люльку с помощью штифтов (3) на стойку рамы и надавите на нее до щелчка. Чтобы снова снять люльку, держите ее одной рукой за ручку для переноски/на козырьке (4), а другой рукой откройте фиксатор (5) на головном конце люльки, повернув ручку. Теперь снимите люльку, поднимая ее вверх. Вы можете установить люльку в обоих направлениях. Также в сидячем положении.

Рис. 3: До достижения возраста примерно девяти месяцев используйте люльку исключительно в откидном положении. Для более комфортного пребывания Вашего ребенка в люлке в лежачем положении, расстегните 5-точечный ремень и поместите в люльку матрас (6).

Рис. 4: Через открытую зону для ног можно прикрепить входящее в комплект одеяло (7) с помощью застежки-молнии и двух застежек-защелок. Чтобы откинуть козырек, нажмите обе кнопки (8) и откиньте козырек назад.

Рис. 5: Спинка люльки может регулироваться бесступенчато путем нажатия блокирующего устройства (9) и одновременного вытягивания ленты (10). Конец ленты можно прикрепить к спинке с помощью застежки-липучки. Однако для развития ребенка важно, чтобы Вы как можно дольше оставляли люльку в лежачем, горизонтальном положении.

Рис. 6: Если вы хотите изменить положение люльки на сидячее, уберите матрас и прикрепите 5-точечный ремень (11) и бампер (12). Всегда пристегивайте ребенка 5-точечным ремнем безопасности. Застегните ремень, соединив две части (13) на ремне (слева и справа) и вставив их в пряжку ремня (14), пока не услышите щелчок. Чтобы открыть его, просто нажмите на кнопку в середине пряжки ремня (14). С помощью системы натяжения и фиксатора высоты ремни можно отрегулировать в соответствии с ростом Вашего ребенка. Чтобы облегчить процесс размещения ребенка в люлке, можно прикрепить ремни к петлям (15)

слева и справа. Бампер (12) крепится к раме слева и справа под шарнирным соединением. Расположите его и закройте замки (а). *Для того, чтобы Вашему ребенку было легче садиться, откройте только один замок и откиньте бампер в сторону.

Рис. 7: Чтобы привести люльку в два разных положения, нажмите на ползунковые кнопки (16) и переместите ее в нужное положение. ВНИМАНИЕ: Меняйте положение люльки только без ребенка внутри! Люльку можно использовать с дополнительной подножкой в сидячем положении или без нее.

Рис. 8: Установите дополнительную подножку (17), закрепив телескопическую штангу в двух пазах, предусмотренных в раме. На обратной стороне подножки можно нажать вместе два ползунка телескопической штанги, это облегчит установку и необходимо для снятия подножки. Наконец, закрепите чехол на подножке при помощи пресс-шпилек (а). Снимите маркировку на раме, они служат исключительно для указания этого положения.

Рис. 9: Встроенный солнцезащитный козырек (18) можно выдвинуть из основного козырька. Для лучшей вентиляции люльки можно растегнуть застежки-молнии (19), расположенные в головной части козырька, обеспечив тем самым приток свежего воздуха. Откиньте расстегнутую часть наверх. Два магнита на конце люльки закрепляют открытую заслонку в этом положении. Если Вы не полностью расстегнете застежку-молнию чехла для ног, Вы сможете откинуть его в сторону.

СОВЕТЫ ПО УХОДУ ЗА ИЗДЕЛИЕМ

- Чистите все части с помощью влажной ткани.
- Не используйте агрессивные чистящие средства или смазки!
- Легкость движения коляски будет обеспечивать масляный спрей на шарнирах и разъемах для колес.
- Стирать чехол сидения следует вручную при температуре, не выше 30°. Он не подойдет стирке и сушке в стиральной машине!
- Монтаж шин может, при определенных обстоятельствах, привести к окрашиванию нижнего покрытия коляски. Любые посторонние предметы (например, камешки) в колесах должны удаляться во избежание возможного повреждения нижних покрытий.

ГАРАНТИЙНЫЕ УСЛОВИЯ

В случае правомерных претензий вступают в силу соответствующие законодательные акты. Для подтверждения факта покупки, пожалуйста,

обязательно сохраняйте чек. Гарантийный срок составляет 2 года!) и исчисляется с момента покупки товара. Гарантия предоставляется в том случае, если у данного товара обнаруживаются любые производственные дефекты, существующие на момент его приобретения. Гарантия не предоставляется в случае:

- Естественного износа и повреждений изделия в результате чрезмерной нагрузки.
- Повреждений изделия в результате его неправильной эксплуатации или использования не по назначению.
- Повреждений изделия в результате его неверной сборки или ввода в эксплуатацию.
- Повреждений изделия в результате небрежного обращения или ухода.
- Повреждений в результате каких-либо самовольных изменений коляски, не предусмотренных данной инструкцией.

О любых обнаруженных Вами дефектах изделия необходимо немедленно сообщить во избежание дальнейших повреждений!

Гарантийный случай или нет?

Товары фирмы TFK преимущественно изготовлены из алюминия и таким образом не подвержены ржавчине. Тем не менее, некоторые детали могут иметь лаковое, цинковое или какое-либо другое защитное покрытие. В зависимости от ненадлежащего ухода или эксплуатации эти детали могут покрыться ржавчиной. Подобные случаи не являются изначально присущими изделию производственными дефектами и потому не попадают под действия гарантий.

- Царапины, появляющиеся, со временем, на тех или иных частях изделия, являются последствиями его постепенного изнашивания в процессе эксплуатации и потому не являются производственным дефектом.
- Влажные ткани, если их не сушить и недостаточно проветривать, могут покрыться плесенью; подобные случаи ненадлежащей эксплуатации изделия также не являются производственным дефектом.
- Солнечные лучи, потение ребенка, чистящие средства, естественный износ или слишком частая стирка могут приводить к выцветанию тканей; все подобные случаи также не являются производственным дефектом.
- Пожалуйста, обратите особое внимание при покупке на то, чтобы все ткани, швы, кнопки и молнии изделия были надлежащим образом пришиты и находились в рабочем состоянии.
- Постепенный износ колес является естественным последствием продолжительной эксплуатации коляски. Любые повреждения колес, возникшие в результате каких-либо внешних воздействий, не являются производственным дефектом. Легкая разбалансировка колес является неизбежной и также не является производственным дефектом.

При покупке товара обязательно производите его тщательный осмотр с целью избегания последующих рекламаций. В случае, если Вы обнаружили какой-либо дефект уже после покупки изделия, незамедлительно сообщите о нем продавцу. Он, в свою очередь, обратится к нам для скорейшего решения возникшей проблемы. Рекламации на незарегистрированные или неоплаченные товары TFK не принимаются.

действительно только для стран ЕС. В других странах действуют гарантийные сроки в соответствии с законом.

TFK Trends for Kids GmbH

Am Industriegleis 9 – D-84030 Ergolding
Tel.: +49 (0)871 – 973 5150 – ffk@buggy.de